

# PŘEPRAVNÍK T-608/2

CENÍK | TECHNICKÁ DATA | VÝBAVA



✓ EVROPSKÁ  
HOMOLOGACE

cena v CZK bez DPH  
**420.000,-**



Modelový rok 2022

Ceny v CZK bez DPH

ode dne 14.01.2022

verze.1.2022

**CynkoMet**<sup>®</sup>  
Czarna Białostocka

TECHNICKÁ DATA	
Typ / verze / varianta :	T-2 / 121 / 11
Technická (konstrukční) celková přípustná hmotnost	14 000kg
Přípustná celková hmotnost	14 000kg
Nosnost	~10 460kg*
Vlastní hmotnost	~3 540 kg*
Délka bez zadního výsuvu rámu / se zadním výsuvem rámu/ s vysunutým zadním rámem	9 950 / 10 200 / 11 200 mm
Šířka	2 540 mm
Výška	~2 590 mm
Vnitřní šířka korby	2 430 mm
Délka ložné plochy bez zadního výsuvu rámu / se zadním výsuvem rámu/ s vysunutým zadním rámem	7 500 / 7 750 / 8 850 mm
Výška čel	1 335mm
Ložná plocha	18,2 / 18,8 / 21,5 m <sup>2</sup>
Výška podlahy od podloží	~1 200 mm
Pneumatiky	500/50-17
Síla podlahy	4 mm
Rozchod kol	1 800 mm
Rozchod náprav	5 070 mm
Výška závěsu agregace - spodní	610 mm
Výška závěsu agregace - horní	910 mm
Výška zadního závěsu (závěs za příplatek)	960 mm
Konstrukční rychlost	40 km/h
Odpružení	listové péra
Agregace s traktorem	80 KM

\* - vlastní hmotnost a nosnost se mohou lišit v závislosti na výbavě stroje

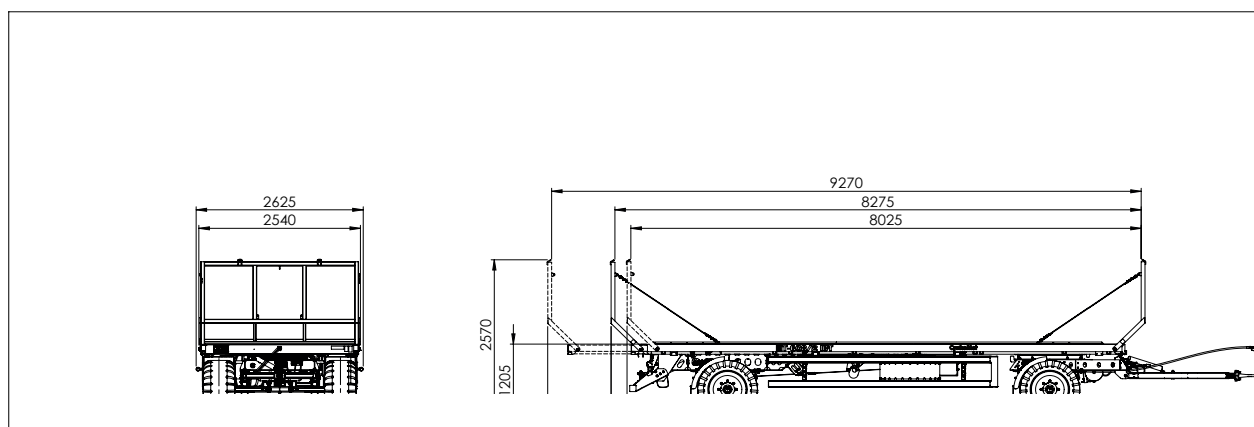

## STANDARDNÍ VÝBAVA STROJE

Nová kola 500/50-17

Nápravy renomované značky ADR, homologované EU 2015/68, kvadrát 90, rozměr bubnu 350x90, osm šroubů M 20x1.5

Paletizační šířka podlahy

Dva klíny kol v pozinkovaných držácích

Blatníky předních i zadních kol

Pozinkovaná podlaha síly 4 mm

Osvětlení 12V, homologované, žárovkové, se zadní zásuvkou pro druhý vleč, obrysové světla LED

Tažná oj typu "Y" s výměnnou koncovkou homologovanou podle 55EKG ONZ (55UN ECE) a 167/2013\*2015/208ND, oko 40 mm

Elektrický kabel osvětlení

Pneumatická brzdová soustava dvouhadicová s automatickým regulátorem brzdného účinku firmy HALDEX s výstupy pro druhý vleč

Žárově pozinkovaný rám (ošetřeno zevně i vně), podlužnice rámu z uzavřených profilů 160x160x5 a 120x60x5

Pozinkované čela výšky 1.335 mm z uzavřených profilů

Odpružení listvými péry

Parkovací brzda s klíčkou

Zadní vývody brzd pro druhý vleč

Žárově pozinkovaný homologovaný zadní nárazník podle 2015/504 a 167/2013



# PŘEPRAVNÍK T-608/3

CENÍK | TECHNICKÁ DATA | VÝBAVA



EVROPSKÁ  
HOMOLOGACE

cena v CZK bez DPH  
**465.000,-**



Modelový rok 2022

Ceny v CZK bez DPH

ode dne 14.01.2022

verze.1.2022

**CynkoMet**<sup>®</sup>  
Czarna Białostocka

TECHNICKÁ DATA	
Typ / verze / varianta :	T-2 / 531 / 21
Technická (konstrukční) celková přípustná hmotnost	19 000kg
Přípustná celková hmotnost	19 000kg
Nosnost	~14 360 kg*
Vlastní hmotnost	~4 640 kg*
Délka / Délka s vysunutým rámem	11 950/ 12 960 mm
Šířka	2 540 mm
Výška	~2 560 mm
Rozměry ložné plochy (délka x šířka)	9 400 x 2 470 mm
Rozměry ložné plochy (délka x šířka) s vysunutým rámem	10 400 x 2 470 mm
Výška čel	~1 335mm
Ložná plocha (s vysunutým rámem)	22,5m <sup>2</sup> (24,9m <sup>2</sup> )
Výška podlahy od podloží (kolo 385/65 R22.5)	~1 200 mm
Pneumatiky	500/50 - 17
Síla podlahy	4 mm
Rozchod kol	1 900 mm
Rozchod náprav mezi první druhou a druhou třetí	4 870 / 1 220 mm
Výška závěsu agregace - spodní	610 mm
Výška závěsu agregace - horní	910 mm
Výška zadního závěsu (závěs za příplatek)	810 mm
Konstrukční rychlost	40 km/h
Odpružení	listové péra
Agregace s traktorem	100 KM

\* - vlastní hmotnost a nosnost se mohou lišit v závislosti na výbavě stroje

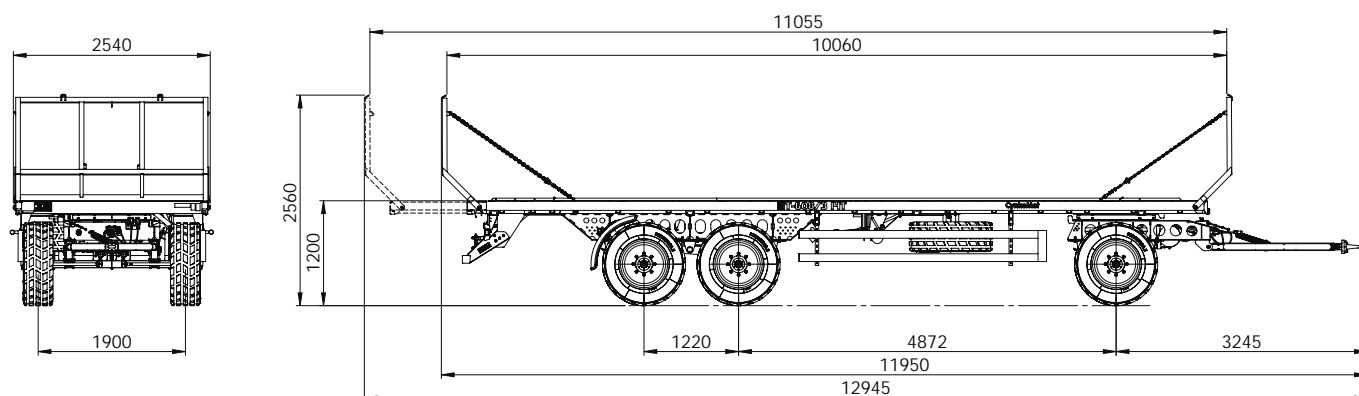

## STANDARDNÍ VÝBAVA STROJE

Nová kola 500/50-17

Nápravy renomované značky ADR, homologované EU 2015/68, kvadrát 90, rozměr bubnu 350x90, osm šroubů M 20x1.5

Paletizační šířka podlahy

Dva klíny kol v pozinkovaných držácích

Blatníky 1/4 zadních kol

Osvětlení 12V, homologované, žárovkové, se zadní zásuvkou pro druhý vleč, obrysové světla LED

Tažná oj typu "Y" s výměnnou koncovkou homologovanou podle 55EKG ONZ (55UN ECE) a 167/2013\*2015/208ND, oko 40 mm

Elektrický propojovací kabel s traktorem s koncovkou 7 pinovou 12 V

Pneumatická brzdová soustava dvouhadicová s automatickým regulátorem brzdného účinku firmy HALDEX s výstupy pro druhý vleč

Pozinkovaná podlaha síly 4 mm

Žárově pozinkovaný rám (ošetřeno zevně i vně), podlužnice rámu z uzavřených profilů 160x160x5 a 120x60x5

Pozinkované čela výšky 1.335 mm z uzavřených profilů

Mechanické zadní prodloužení plata o 1 metr

Odpružení listvovými péry

Parkovací brzda s kličkou

Zadní vývody brzd pro druhý vleč

Žárově pozinkovaný homologovaný zadní nárazník podle 2015/504 a 167/2013

# PŘEPRAVNÍK T-608 SL NOSNOST 18 TUN

**CynkoMet**® žárově pozinkovaná konstrukce

cena:  
**590.000 CZK**

- Nosnost konstrukční ~ 19T
- Délka ložné plochy - 11 995 / 12 995 mm
- Paletová šíře
- Podlaha – 4mm
- Kola 500/50-17
- Výška podlahy od podloží ~ 1 110 mm



**EVROPSKÁ  
HOMOLOGACE**



## DOPLŇKOVÁ VÝBAVA T-608/3

Rezervní kolo 500/50-17	11.000,-	Zadní prodloužení ložné délky hydraulické o 1 m	30.000,-
Pozinkovaný držák kola s vytahovákem	9.000,-	Nádobka na vodu + mýdlo	3.000,-
Příplatek za kola 435/50 19.5	10.000,-	Skříňka na nářadí	3.000,-
Rezervní kolo 435/50 19.5	15.000,-	Okno závěsu 50 mm	3.000,-
Příplatek za kola 500/50R17	5.000,-	Manuální závěs pro druhý vlek	7.000,-
Rezervní kolo 500/50R17	14.000,-	Boční nárazníky proti podjetí	15.000,-

# T-608/3 SL EU

PRZYCZEPA T-608/3-SL EU | 19T



## 19 TON

### DANE TECHNICZNE

Typ / Wariant / Wersja według homologacji EU	
Ładowność administracyjna	~18 880 kg*
Ładowność techniczna	~18 880 kg*
Dopuszczalna masa całkowita	24 000 kg
Masa własna	5 120 kg*
Ilość osi	3
Szerokość	2 550 mm
Wysokość	~ 2 545 mm
Typ skrzyni	platforma
Szerokość paletowa	Tak
Wysuwana rama tylna	Tak
Wysokość podłogi od podłoża	~1 110 mm
Wysokość drabin od podłogi	~ 1 435 mm
Szerokość skrzyni ładunkowej pomiędzy rantami	2 415 mm
Długość platformy	10 040 mm

### SPECYFIKACJA SZCZEGÓŁOWA

Długość powierzchni ładunkowej	10 330 mm**
Powierzchnia ładunkowa	24,9 / 27,4 m <sup>2</sup>
Grubość blachy podłogi	4 mm
Rozmiar ogumienia	500/50-17
Rozstaw kół	1 900 mm
Rozstaw osi	1-2: 4 880mm 2-3: 1 900 mm
Wysokość sprzęgowa dyszla – min	335 mm
Wysokość sprzęgowa dyszla – max	900 mm
Prędkość transportowa/robocza	40 km/h
Zawieszenie	resory paraboliczne
Klasa ciągnika współpracującego	88,2 kW / 120 KM

\* masa własna i ładowność mogą się różnić w zależności od wyposażenia przyczepy  
\*\* + ok. 1m max. z wysuniętą ramą tylną.



KONSTRUKCJA  
CYNKOWANA OGNIOWO



HOMOLOGACJA  
EUROPEJSKA

**CynkoMet**<sup>®</sup>  
www.cynkomet.pl





## WYPOSAŻENIE STANDARDOWE

Ocynkowana podłoga wykonana z blach o grubości 4 mm

Dyszel typu „Y” z wymienną końcówką, homologowany zgodnie z Regulaminem 55 EKG ONZ (Reg. 55 UN ECE) oraz 167/2013\*2015/208 ND

Przykręcane cięgno zaczepu fi 40

2 regulowane sprężyny podtrzymujące dyszel

Rama cynkowana ogniowo (zabezpieczenie konstrukcji na zewnątrz i wewnątrz profili), podłużnice ramy wykonane z IPE 270

Hamulec postojowy zrealizowany za pomocą siłowników membranowo sprężynowych

Ranty na podłużnicach bocznych ramy ograniczające przesuwanie się ładunku

Otwory w podłużnicach bocznych i uchwyty do mocowania pasów zabezpieczających ładunek

Cynkowane ogniowo drabiny z przodu i z tyłu platformy o wysokości 1435 mm, wykonane z profili zamkniętych

2 centralne linki podtrzymujące drabiny

Wysuwana rama tylna przedłużająca powierzchnię ładunkową o ok. 1m (nie jest dozwolone poruszanie się po drogach publicznych z wysuniętą ramą tylną)

Homologowany zderzak tylny cynkowany ogniowo

Przewód przyłączeniowy instalacji oświetleniowej z wtykiem 7PIN 12V

Oświetlenie 12V, homologowane - LED

Homologowana instalacja hamulcowa pneumatyczna dwuprzewodowa z automatycznym regulatorem siły hamowania

Nowe koła 500/50-17

Osie renomowanej firmy ADR, pełna belka o przekroju kwadratowym 90 mm, hamulec 350x90

Zawieszenie na resorach parabolicznych

Dwa kliny do kół umieszczone w ocynkowanych kieszeniach

Błotniki kół na ostatniej osi

## WYPOSAŻENIE OPCJONALNE

Boczne osłony przeciwnajzdowe

Wciągarka koła zapasowego z wieszakiem koła ocynkowanym ogniowo

Instalacja hydrauliczna wysuwu ramy tylnej

Szybkozłącze hydrauliczne z eliminatorem ciśnienia w przewodzie

Koło zapasowe 500/50-17

Dopłata do kół 435/50 R 19.5

Koło zapasowe 435/50 R 19.5

Dopłata do kół 500/50 R17

Koło zapasowe 500/50 R17

Pozostałe wyposażenie

Zaczep manualny do drugiej przyczepy

Trójkąt ostrzegawczy (tablica wyróżniająca pojazd wolno poruszający się)

Oczko dyszla 50mm

Skrzynia narzędziowa

Zbiornik na wodę + dozownik na mydło

Błotniki 1/4 na osi pierwszej i drugiej